

TAG

PIPE EQUIPMENT SPECIALISTS LTD
NHÀ SẢN XUẤT MÁY MÓC, DỤNG CỤ CHUYÊN DỤNG CHO NGÀNH ỐNG
SẢN PHẨM TÓM LƯỢC

CÁC LOẠI MÁY VÁT MÉP ỐNG THÉP



MÁY CẮT ỐNG, CẮT VÁT MÉP ỐNG LIÊN HỢP



DỤNG CỤ KẸP & CĂN CHỈNH ỐNG HÀN



GIÁ ĐỠ ỐNG VÀ LĂN CHUYỂN ỐNG



DỤNG CỤ KHỬ KHÍ HỖ TRỢ HÀN ỐNG



MÁY VÁT MÉP THÉP TẮM



MADE IN UK

www.TAG-PIPE.com



TIẾNG VIỆT



PIPE EQUIPMENT SPECIALISTS LTD



Giới thiệu về công ty TAG-PIPE

TAG PIPE được sáng lập bởi Ngài Anthony Tagliaferro, trụ sở tại Anh Quốc từ năm 1985. Chuyên thiết kế, sản xuất các loại máy móc, dụng cụ, thiết bị nâng hạ chuyên dụng phục vụ cho ngành ống thép: sản xuất, thiết kế, sửa chữa, chế tạo thi công lắp đặt đường ống. Sản phẩm chuyên dụng của TAG-PIPE hữu ích cho các công việc chuẩn bị trước khi hàn, hỗ trợ các thợ hàn, các nhà chế tạo, thi công đường ống tăng hiệu suất và chất lượng công việc.

Những năm gần đây, TAG-PIPE nhận ra tầm quan trọng của việc tập trung gần gũi và hỗ trợ khách hàng. Vào năm 2012, TAG-PIPE đã mở thêm một chi nhánh mới tại khu vực châu Âu, nước Bỉ, năm 2013 mở chi nhánh ở Mỹ (Houston), năm 2014 mở chi nhánh ở Châu Á (Trung Quốc), năm 2015 mở chi nhánh ở Dubai và gần đây nhất năm 2016 mở chi nhánh ở Ấn Độ (Pune) và 01/2017 Việt Nam (HCMC).

Ngày nay, với các văn phòng giao dịch, nhà xưởng ở 07 quốc gia, 04 lục địa, 70 nhân viên và hơn 180 mạng lưới nhà phân phối, đối tác toàn cầu, chúng tôi tự hào trong việc sẵn sàng hỗ trợ đến khách hàng của chúng tôi cả chất lượng sản phẩm và dịch vụ hậu mãi sau bán hàng với tiêu chí cao nhất.

Chúng tôi hoan nghênh quý vị gia nhập mạng lưới toàn cầu của chúng tôi TAG-PIPE như là một đối tác, nhà phân phối, khách hàng sử dụng thân thiết để có dịch vụ sau bán hàng tốt nhất.

Các Sản Phẩm Chính

Kể từ khi thành lập, TAG-PIPE rất tự hào vì đã được ghi nhận như là một nhà sản xuất, nhà cung cấp hàng đầu thế giới về:

- Các loại máy vát mép dạng ống, dạng tấm,...
- Các loại máy cắt, cắt vát liền hợp công nghệ cắt nguội
- Các loại máy cắt vát công nghệ nhiệt, lửa
- Các loại kẹp căn chỉnh hỗ trợ cho việc hàn ống
- Các loại giá đỡ ống
- Dụng cụ xông khí trợ bảo vệ khu vực ống loại bỏ tạp khí trong quy trình hàn ống thép không gỉ
- Dụng cụ phục vụ ngành ống
- Các loại bít ống/ nút ống
- Các loại máy vát mép thép tấm

Sứ mệnh

"TAG-PIPE chúng tôi mục tiêu là cung cấp đến quý khách hàng toàn diện về đỉnh cao chất lượng, giá cả cạnh tranh nhất cho các loại máy móc và dụng cụ gia công ống thép, và mục tiêu này được đảm bảo thực hiện tốt bởi các kênh chăm sóc khách hàng cực tốt của chúng tôi được hiện diện với 06 chi nhánh rải khắp 04 Châu Lục với các hệ thống đối tác, nhà phân phối đang không ngừng mở rộng trải khắp toàn cầu."

Trích lời của ngài Aidan Tagliaferro, Giám Đốc

Các Ngành Công Nghiệp Ứng Dụng:

Sản phẩm của chúng tôi được sử dụng tại môi trường công trường và phân xưởng cho các ngành công nghiệp khác nhau như sau:

- Dầu khí
- Đường ống
- Lĩnh vực chế tạo
- Hàn xa bờ
- Đóng tàu
- Chế tạo bồn áp lực
- Năng lượng
- Công nghiệp nồi hơi
- Hóa dầu
- Ngành dược
- Lọc dầu
- Hơi nước (Turbine)
- Hạt nhân
- Hệ trao đổi nhiệt
- Bơ sữa, thực phẩm
- Và nhiều lĩnh vực khác



www.TAG-PIPE.com

Chính sách của công ty chúng tôi là cải tiến không ngừng. Các sản phẩm có thể thay đổi hoặc điều chỉnh khác với hình ảnh minh họa.



Dịch vụ chăm sóc khách hàng

Chúng tôi làm việc cực kỳ chăm chỉ trong việc chuyên nghiệp đào tạo và hỗ trợ đội ngũ nhân viên, mạng lưới nhà phân phối của chúng tôi để đảm bảo rằng khách hàng sẽ luôn nhận được sự hỗ trợ tốt nhất của TAG-PIPE:

- Thời gian hỗ trợ giải đáp thắc mắc nhanh nhất
- Giao hàng nhanh nhất
- Tư vấn tường tận và chính xác nhất
- Cam kết dịch vụ hậu mãi sau bán hàng



Về năng lực lưu kho

TAG-PIPE không có đối thủ về cấp độ lưu kho, nghĩa là ngay cả các giá trị đơn hàng cực lớn, chúng tôi kỳ vọng sẽ cung cấp cho bạn thời gian giao hàng nhanh nhất trên phạm vi toàn cầu với trữ lượng kho hàng lưu kho sẵn.

Về giá cả

Bạn sẽ nhận được chào giá cực kỳ cạnh tranh của chúng tôi. Việc cho chúng tôi một cơ hội chào giá cho các dự án sắp tới của bạn, chúng tôi tự tin là bạn sẽ nhận được sự hài lòng! Chấp nhận thanh toán linh hoạt bằng đồng đô la Mỹ, đồng Euro, và đồng Bảng Anh.

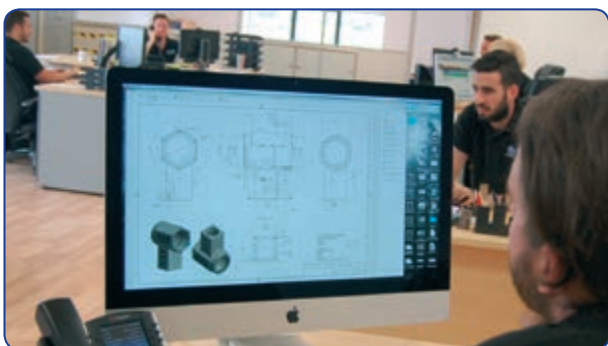

Nghiên cứu và phát triển

Công nghệ luôn luôn được cải tiến không ngừng. TAG-PIPE là nhà sản xuất hàng đầu trong lĩnh vực nhờ vào tính kiên định, hướng đến sự thay đổi bắt kịp thời đại công nghệ.

Đội ngũ thiết kế và đội ngũ kỹ thuật tận tâm trong việc cải tiến các dòng sản phẩm hiện tại cũng như đổi mới trong các dòng sản phẩm thế hệ tương lai cho các thiết bị máy móc và dụng cụ phục vụ lĩnh vực công nghiệp chế tạo thi công đường ống.



Quản lý chất lượng lắp ráp, sản xuất sản phẩm

Với việc sản xuất tại Anh Quốc, Bỉ và Ý, TAG-PIPE tự hào cung cấp các sản phẩm và phụ tùng với chất lượng cao nhất cho toàn Châu Âu. Tất cả các máy móc đều được lắp ráp tại nhà máy của chúng tôi tại Anh Quốc dưới sự giám sát, kiểm tra và quản lý chất lượng một cách nghiêm ngặt, các sản phẩm sản xuất theo chuẩn châu Âu CE, xuất xứ Anh Quốc, ISO9001.



Đào tạo và thuyết minh mô phỏng demo trực quan

Chúng tôi tự hào các sản phẩm không có đối thủ của chúng tôi luôn được gửi đi mô phỏng demo sử dụng thử tại chỗ tại công trường của khách hàng và cũng luôn có sẵn tại các phòng trưng bày sản phẩm tại nhà máy sản xuất Anh Quốc và các đại lý bán hàng.

Hơn nữa, chúng tôi cũng hiểu rõ tầm quan trọng của việc vận hành đúng tính năng kỹ thuật của máy móc và dụng cụ, nên chúng tôi cũng cung cấp dịch vụ đào tạo chuyên sâu tại nhà máy Anh Quốc hoặc tại công trường, hoặc tại nhà máy của quý khách hàng để đảm bảo việc vận hành đúng, chính xác, an toàn và đạt hiệu suất cao nhất.



Dịch vụ cho thuê

TAG-PIPE có dịch vụ cho thuê máy sử dụng phạm vi toàn cầu, hiện có sẵn hơn 300 máy cho thuê, và chúng tôi hiện không ngừng mở rộng thêm dịch vụ cho thuê.

Vào năm 2016, chúng tôi đã đầu tư mạnh mẽ thêm cả các máy móc lẫn phần mềm cho dịch vụ thuê máy để đơn giản hoá việc xử lý các nhu cầu thuê máy phục vụ thi công chế tạo đường ống từ quý khách.

Vui lòng liên hệ bộ phận cho thuê máy qua địa chỉ sau:

Mob: +84 (0)919.517.018 or email hire@tag-pipe.com or tin@tag-pipe.com

MÁY VÁT MÉP ỐNG DI ĐỘNG

Loại chạy điện/khí nén/Pin sạc/Thủy lực

Tốc độ điều chỉnh bằng cò bấm hoặc điều chỉnh vô cấp từ mức 1 đến mức 6.

Kiểu gá trong 3 chấu, gá trực tiếp, tự định tâm vuông góc.

Vật liệu ống: sử dụng được cho bất kỳ vật liệu nào: thép carbon, thép không gỉ, SuperDuplex, Inconel, P22, P91, ống nhựa HDPE, PVC,...

Độ dày ống: vát được tất cả độ dày, siêu dày và ống cứng, siêu dai cứng,...

Góc vát: Vát được tất cả góc độ khác nhau. Ví dụ: 90 độ, 37.5 độ, 12.5 độ,...

Kiểu vát, biên dạng ống: vát chữ J, Compound, Counterbore, Flange Facing,...

Đài gá dao: gồm 04 khe gắn dao, cho phép gắn 4 dao cùng lúc để đồng thời thực hiện các kiểu phay tiện khoả mặt vuông góc, tạo chân root phẳng, vát trong, vát ngoài,.... tất cả chỉ trong 01 lần chạy máy duy nhất. Vát ngoài cần 1-2 khe dao, vát trong cần 1-2 khe dao, phay tiện vuông góc cần 1 khe dao.

Dao cụ: đa dạng, có thể thiết kế theo bất kỳ biên dạng nào. Loại dao dẹt, dao thay lưỡi insert, dao phay tròn lưỡi chip,...

Ứng dụng: Phay, tiện, vát mép xăng phanh đầu ống, bề mặt ống, vát mép co rút, tạo các kiểu góc vát mép ống khác nhau, tiện bỏ mối hàn để rút tháo ống trao đổi nhiệt, ống lò hơi, vát tạo miệng chữ J cho mặt sàn chùm ống,.... một cách đơn giản và nhanh chóng, đạt độ chính xác lý tưởng cho các công việc có tính lặp đi lặp lại trực tiếp tại xưởng hoặc hiện trường.



Máy vát mép ống thép di động, hãng TAG, Anh Quốc PREP 2

Kiểu gá đường kính trong ½" - 1½" | 23mm - 42mm (tuỳ chọn 12.5mm)

Model PREP 2: nhỏ gọn, nhẹ, chính xác, mạnh mẽ.

Sử dụng động cơ điện (110V hoặc 220V) điều chỉnh tốc độ, khí nén, pin sạc.

Kiểu gá trong (I/D locking), gá trực tiếp vào phần đầu ống, đầu co rút,...



Máy vát mép ống thép di động, hãng TAG, Anh Quốc PREP 3

Kiểu gá đường kính trong 1" - 3" | 28mm - 76mm (tuỳ chọn 20mm)

Model PREP 3 không có đối thủ, cực kỳ mạnh mẽ, sử dụng rộng rãi nhất.

Động cơ điện (110V hoặc 220V) điều chỉnh tốc độ, động cơ khí nén, pin sạc.

Kiểu gá trong (I/D locking), gá trực tiếp vào phần đầu ống, đầu co rút cần vát mép.



Máy vát mép ống thép di động, hãng TAG, Anh Quốc PREP 4

Kiểu gá đường kính trong 1" - 4" | 23mm - 112mm i/d

Model PREP 4 là loại máy đa năng, cực kỳ mạnh mẽ, khoẻ, rất được ưa chuộng trong nhiều lĩnh vực công nghiệp, sử dụng phổ biến nhất cho các công việc tại hiện trường: vát mép ống tạo mối ghép hàn, phay tiện khoả mặt bích/ống, co rút, tiện bỏ mối hàn ống lò hơi, ống trao đổi nhiệt cho công việc đại tu, bảo trì trạm điện, nhà máy năng lượng.

Model PREP 4 khả năng vát mép đường kính trong 1 - 4 inch.



Máy vát mép ống thép di động, hãng TAG, Anh Quốc PREP 8

Kiểu gá đường kính trong 2" - 8" | 50mm - 207mm i/d

Một trong những loại máy mạnh và phổ biến nhất của chúng tôi.

Hiệu suất và phạm vi hoạt động của máy không có đối thủ, cực kỳ ấn tượng cho các loại ống từ 2" đến 8".

Model PREP 8 là loại di động, một người vận hành và lắp đặt, trang bị 4 đài dao cho phép gắn được 04 lưỡi cắt vát để đồng thời tiện khoả mặt, vát mép trong, mép ngoài ống,...

TUỶ CHỌN (OPTIONS)



Chạy bằng pin sạc



Ăn dao kiểu tay lắc bánh cóc cho phạm vi chật hẹp

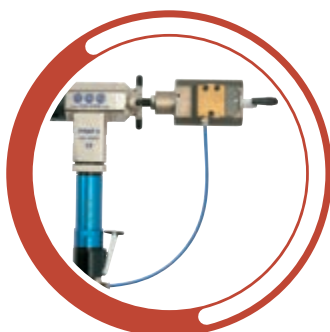

Tự động khoá/mở kẹp gá ống



Trục vát mép chuyên dụng cho công việc vát mép co rút

MÁY VÁT MÉP ỐNG (TIẾP THEO)



Máy vát mép ống thép di động, hãng TAG, Anh Quốc TAG PREP 16

Kiểu gá đường kính trong 3" - 16" | 72mm - 385mm i/d

Model PREP 16 là dòng sản phẩm hiệu suất cao với phạm vi vát mép đường kính rộng lớn cho mọi loại thép, ống thép siêu dày, siêu cứng. Trọng lượng nhẹ nhưng công suất lớn, PREP 16 là dòng máy không đối thủ và lý tưởng cho thi công tại hiện trường, xa bờ, năng lượng hạt nhân và các ứng dụng khác đòi hỏi mối hàn bắt buộc có độ chính xác cao. Kiểu gá trong tự định tâm, gá chặt vào thành ống. Tay lắc bánh cóc nhỏ điều khiển ngàm gá kẹp trong. Tay lắc bánh cóc lớn điều khiển lượng ăn dao vát mép các ống dày một cách dễ dàng. Động cơ khí nén 3HP hoặc động cơ điện 1750W. Đường kính ống vát mép được: từ 3 đến 16 inch cho bất kỳ biên dạng ống. Vật liệu ống: thép carbon, thép trắng: super duplex, Inconel, P91, P22a, Titanium,... Độ dày ống thép vát được: không giới hạn về độ dày. Kiểu vát: Vát mép tạo mối ghép kiểu J, vát mép ngoài, vát mép trong, khóa mặt đầu, khoét lỗ,... đều có thể thực hiện đồng thời. Sử dụng điện 110v hay 220v.



Máy vát mép ống thép di động, hãng TAG, Anh Quốc TAG PREP 20

Kiểu gá đường kính trong 4" - 20" | 100mm - 500mm

Model PREP 20 là dòng máy vát mép ống cực kỳ mạnh mẽ, được thiết kế hoạt động bền bỉ để tạo các mối ghép hàn chính xác kỹ thuật cao trực tiếp tại hiện trường hoặc tại các phân xưởng. Momen phản ứng là lực tác động lên các phần tử không quay trên toàn bộ phạm vi hoạt động của máy là nhờ vào bộ trục gá trong loại trục tải nặng (Heavy Duty) đường kính trục 4" (inch) kết hợp với bộ ngàm kẹp gá trong tự định tâm để gá chặt nhanh vào thành ống. Thời gian để chuyển đổi từ khoảng đường kính này sang khoảng đường kính khác rất nhanh chóng và đơn giản. Động cơ khí nén, động cơ điện chịu tải cao (Heavy Duty) 220v hoặc 110v, 3200W.



Máy vát mép ống thép di động, hãng TAG, Anh Quốc TAG PREP 24

Kiểu gá đường kính trong 7" - 24" | 180mm - 600mm

Công suất lớn, sử dụng động cơ khí nén hoặc động cơ điện hiệu suất cao (heavy duty), trang bị kèm 1 hộp giảm tốc chuyển đổi công suất 3.5 HP thành moment xoắn 12500 Nm. Khả năng vát dày, mạnh mẽ và cứng chắc vô đối nhờ vào bộ trục gá 5.9" (inch) kết hợp với bộ ngàm kẹp gá trong tự định tâm. Hệ thống chốt khóa bu lông 6 điểm cho phép PREP 24 hoạt động ấn tượng cho loại ống 7 đến 24 inch.

Cơ cấu bánh cóc điều khiển cả việc khóa và lượng ăn dao, cho phép người vận hành điều chỉnh khóa chặt chỉ trong vài giây, và tạo lượng vát mép phù hợp để bề mặt hoàn hảo ngay cả với những loại ống thành cực dày.



SPBM (Máy Vát Mép Ống đặt tại xưởng)

2" - 80" (50mm - 2034mm)

Đây là loại máy vát mép ống cố định Model SPBM được thiết kế đặc biệt phục vụ cho nhà sản xuất ống để vát mép các đầu ống kích cỡ từ 2 đến 80 inches một cách nhanh chóng, chính xác và đơn giản.

SPBM vận hành bền bỉ vì vậy máy đảm bảo được độ đồng nhất của từng ống sau khi vát mép.

Dòng máy này là giải pháp cho các nhà chế tạo ống với mong muốn tối ưu hiệu suất sản xuất. SPBM có thể vát mép mọi loại vật liệu ống.

Mẫu mã đa dạng: loại vận hành bằng tay, loại vận hành bằng điện, loại tự động hoàn toàn,...



Máy Cắt và Vát Mép Ống tốc độ cao đặt tại xưởng

2" - 24" (50mm - 610mm)

Là loại máy hoàn toàn tự động, siêu nhanh, điều khiển cắt và vát bằng hệ điều hành CNC. Loại máy hoàn hảo này phù hợp cho các nhu cầu lớn về chuẩn bị ống hàn, gia công chế tạo ống. Máy được trang bị bộ kẹp trước và kẹp sau hoàn toàn tự động, trang bị hệ thống tưới nguội, cắt vát mép tự động,... tất cả tính năng đó được điều khiển bởi màn hình cảm ứng được lập trình sẵn, việc cài đặt trước các tham số làm việc thì rất dễ dàng đơn giản.

MÁY CẮT ỐNG, MÁT CẮT VÁT ỐNG LIÊN HỢP

E-mail: tinh@tag-pipe.com

Mob: +84 (0)919 517 018

WWW.TAG-PIPE.COM



TAG E-Z Fab – Máy cắt & vát mép ống bán di động

30 - 620mm

Máy E-Z Fab là loại siêu công suất, bán di động, tự định tâm, chuyên đồng thời cắt và vát mép ống dày tại nhà xưởng hoặc công trường.

Điều khiển và vận hành qua màn hình cảm ứng Delta.

Động cơ siêu công suất Heavy Duty điện NEW NC SERVO 110V hoặc 220V, giúp cho E-Z Fab có mô men xoắn và công suất lớn, khoẻ, cắt vát được các loại ống vật liệu cứng và độ dày vách lớn một cách đơn giản, dễ dàng.

Vật liệu ống: thép carbon, thép trắng: super duplex, Inconel, P91, P22a, Titanium, HDPE, PE, PVC,...

Độ dày ống 6" 22mm – Gá lắp ống vào máy, cắt và vát mép trong 6 phút 20 giây!!!

Sử dụng điện 110v hay 220v.

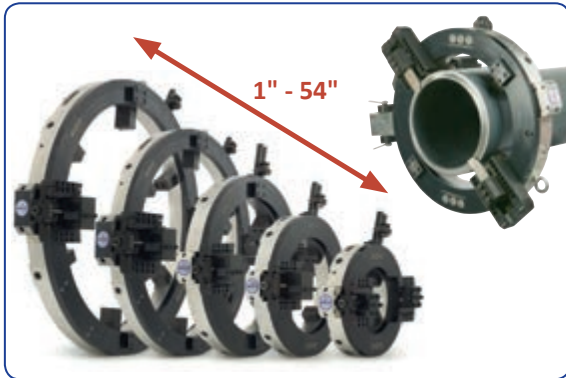

Máy Cắt Vát Mép Ống kiểu di động gọn nhẹ, khung tách mở vật liệu nhôm, hãng TAG Anh Quốc

25 - 1372mm

Sử dụng dễ dàng ngay cả trong những điều kiện khó khăn, vị trí chật hẹp. Với biên dạng thấp lùn giúp cho dòng máy này hoàn hảo để sử dụng và gá lắp ngay cả các vị trí bị giới hạn về không gian lắp đặt.

Động cơ khí nén, điện NEW NC SERVO, thủy lực.

Phạm vi hoạt động từ 1" đến 54" kiểu gá ngoài. Chúng tôi cũng cung cấp những model kích thước lớn hơn 54 inches nếu có yêu cầu.

Loại máy này là loại cơ động, cắt và vát mép đồng thời các loại ống thép phục vụ công tác hàn ống và đáp ứng được tất cả nhu cầu về góc mối hàn từ mối hàn đơn giản đến loại phức tạp kiểu mối hàn chữ J.



Máy Cắt Vát Mép Ống hạng nặng thiết kế kiểu khung mở bằng thép, di động, hãng TAG Anh Quốc

48" - 108"

Hãng TAG UK cũng sản xuất loại máy chuyên dụng, hạng nặng chuyên phục vụ việc vát mép và cắt các ống có cấu trúc cực lớn tại hiện trường, thiết kế kiểu vòng tròn gồm 2 vành chia nửa cứng chắc, có thể tháo rời và gá lắp máy trực tiếp lên ống với mọi tư thế đứng, nghiêng hay nằm ngang up-side-down, do đó chiều dài của ống cũng như độ cao vị trí đặt ống không ảnh hưởng nhiều đến khả năng làm việc của máy. Máy có thể cắt hầu hết tất cả các loại ống cực dày và tất cả vật liệu.

Ba lựa chọn nguồn dẫn động: động cơ khí nén, điện và thủy lực.



Máy cưa cắt ống Orbital, hãng TAG, Anh Quốc

¼" - 12" (6 - 300mm)

Cưa cắt Orbital là phương pháp cắt mà lưỡi dao cắt xoay quanh ống và cắt ống. Ống được cắt chỉ sau một vòng quay. Máy cưa cắt ống Orbital là loại kinh tế, thực tiễn, gắn trực tiếp lên bàn và cắt được hầu hết tất cả các loại ống thép.

Máy được trang bị một động cơ điện mạnh mẽ và bền bỉ có bộ điều chỉnh tốc độ. Các lưỡi cưa được đặt cắt vuông góc với mép cắt, không ồn, không cần thêm bất cứ điều chỉnh lực.

Gồm 4 model: Model TAG Pipecut 4 (từ ¼" đến 4½"), TAG Pipecut 6 (từ 3" đến 6"), Model TAG Pipecut 8 (từ 6" đến 8") và Model TAG Pipecut 12 (từ 8" đến 12"). Model TAG Pipecut 8 and TAG Pipecut 12 có sẵn một bộ dụng cụ cơ giới để giúp xoay và cắt ống tự động.



Máy cưa ống, Model E-Z, hãng TAG, Anh Quốc

kiểu gá ngoài 1" - 24" (25 - 600mm)

Động cơ cưa tịnh tiến đảo chiều, lý tưởng để sử dụng tại hiện trường

Cấu trúc nhẹ và dễ dàng lắp đặt, E-Z Saw là loại máy lý tưởng cho các ứng dụng tại hiện trường thi công. Bằng cách sử dụng dây xích khoá hoặc ngàm cặp kẹp ống lắp vuông góc với ống. Loại máy E-Z này cũng có khả năng cắt góc nghiêng lên tới 45 độ cho các ống tới 4". Sử dụng lưỡi cưa cắt chính xác hầu hết cho các vật liệu cưa cắt ống như ống vật liệu Inox (thép không gỉ) hay vật liệu duplex, super duplex, P91,...

Động cơ khí nén hoặc điện.

MÁY CẮT ỐNG BẰNG LỬA/RÙA CẮT ỐNG

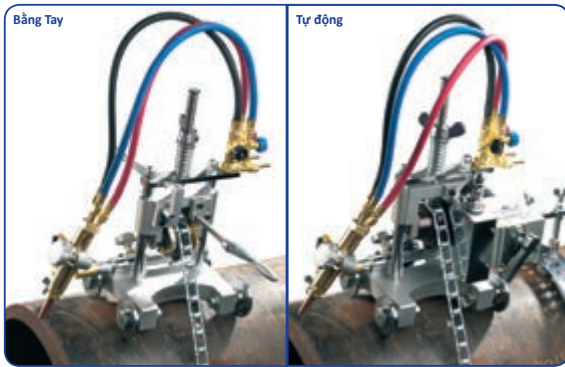

Máy cắt ống bằng khí

Ống từ 4" trở lên

Là loại máy xách tay, nhỏ gọn, bền, giá kinh tế. Dùng để cắt và vát mép ống từ 4 inch trở lên.

Vận hành bằng cách quay tay qua cơ cấu dẫn động dây xích, đầu cắt quay tròn theo biên dạng ống.

Máy cắt ống bằng khí, chạy tự động

Ống từ 4" trở lên

Là loại rùa cắt tự động, chạy bằng động cơ điện 110v hoặc 220v, có remote điều khiển, máy hoàn toàn tự động cắt và mép đúng theo tốc độ và độ dày ống theo tham số cài đặt.

Tùy chọn băng dẫn hướng đảm bảo độ vuông góc cắt vát.

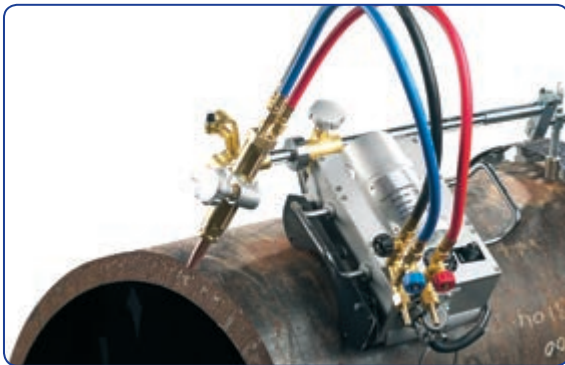

Máy cắt khò và vát mép ống, đế từ

Từ 4" trở lên

Là loại mới trong dòng máy cắt vát mép ống bằng phương pháp khò nóng chảy, động cơ điện 110v hoặc 220v. Máy trang bị 02 bộ con lăn từ tính lắp trên thân máy để hút chặt máy trên thành ống khi vận hành cắt và vát ống theo kiểu đặt máy ngang song song, dọc, ngược,... Thân máy làm từ nhôm nên có trọng lượng nhẹ, nhưng rất bền.

Có băng dẫn hướng để đảm bảo 100% độ vuông góc với góc cắt và vát cho các ống đường kính trên 16" (inch).

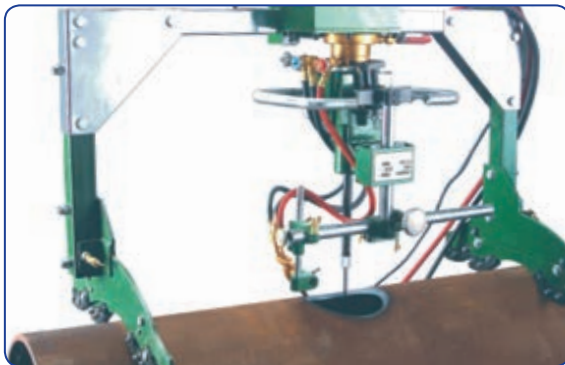

Máy cắt khoét tạo lỗ ống

3" - 24" (80 - 600mm)

Máy cắt tạo lỗ ống bằng phương pháp khò, sử dụng động cơ điện 110v hoặc 220v, được thiết kế gọn, nhẹ nhằm phục vụ việc tạo lỗ các mối nối tròn chính xác khi ghép nối chữ T, hay cắt tạo lỗ tròn bất kỳ trên bề mặt hoặc trực tiếp bên trong hoặc bên ngoài ống, bồn áp suất, tháp trao đổi nhiệt,...

Có thể sử dụng để cắt và vát mép thép tấm,...



Máy cắt ống vòng kẹp trượt

2" - 36" o/d

Trên thị trường có loại máy tương tự, nhưng chỉ có chức năng cắt vuông góc và không thể thay đổi.

Còn máy của chúng tôi, có thể sử dụng cắt bằng Plasma hoặc bằng tia nước theo vị trí dọc hay ngang.

Máy được thiết kế chuyên phục vụ việc cắt và vát mép theo các biên dạng ống chẳng hạn như biên dạng miệng cá, hình dạng,...

Đi kèm 1 vòng kẹp đơn, ngắn, có thể đặt trên ống kiểu yên ngựa trượt từ phía sau.

Lưu ý: Tất cả dòng máy cắt vát mép ống bằng phương pháp khò lửa của hãng TAG Anh Quốc có thể sử dụng khí Oxy-Acetylene hoặc Propane. Một số models có thể dùng mỏ cắt plasma.

MÁY PHAY TIỆN MẶT BÍCH



Loại gá trong và gá ngoài

0" - 275"

TAG đem đến cho khách hàng nhiều lựa chọn về phạm vi hoạt động của máy cũng như tính năng kỹ thuật.

Là loại máy di động, dùng để phay tiện mặt bích, phay mặt đầu, tiện rãnh, khoét lỗ,... sử dụng tại công trường, nhà xưởng. Có cả kiểu gá trong và gá ngoài tự định tâm. Dẫn động bằng nhiều động cơ tách biệt để đảm bảo công suất làm việc, độ cứng chắc và để đáp ứng tốt độ chính xác cao khi phay các bích, ống có đường kính lớn.

Có chức năng điều chỉnh hướng trục và hướng tâm tự động.

MÁY VÁT MÉP THÉP TẮM



Máy vát mép thép tấm xách tay, Model PMM155

độ dày thép tấm từ 1.5mm

Model PMM155 là loại máy chuyên vát mép thép tấm dày từ 1.5mm trở lên. Đây là loại linh hoạt nhất, gọn gàng và bền nhất trên thị trường. Máy có khả năng vát cạnh mép thẳng, lổ, thép hình và đường viền từ 10° đến 60°, bo góc R3, R4, R5.

Với việc sử dụng các lưỡi cắt vát vật liệu Vonframe các-bua (Tungsten carbide), máy có thể vát các tấm nhôm dày từ 1.5mm đến 40mm trên tấm nhôm, và khả năng vát ấn tượng các tấm thép không gỉ và carbon dày tới 16mm.

Dòng máy này còn được ứng dụng để bào và mài nhẵn với phụ kiện đầu bào và lưỡi cắt đi kèm.

Sử dụng động cơ điện 110v hoặc 220v.



Máy vát mép thép tấm xách tay, Model PMM200 và Model PMM200SS

độ dày thép tấm 6mm - 60mm, bề rộng cạnh vát tối đa 21mm

Model PMM200 là dòng máy thế hệ mới, di động, dễ sử dụng, mạnh mẽ dùng để vát mép thép trước khi hàn.

Trang bị hai đầu phay, mỗi đầu gồm 6 lưỡi cắt, giúp máy hoạt động êm và cực kỳ hiệu quả, bên cạnh đó, với các con lăn dẫn hướng trang bị sẵn, cũng giúp máy hoạt động nhẹ nhàng và dễ dàng.

Vát mép thép tấm, ống thép. Góc vát: 0 - 60 độ.

PMM200 tích hợp nhiều tính năng an toàn chẳng hạn như mô-đun điều khiển điện tử để bảo vệ người vận hành, máy móc và các dụng cụ.

PMM200SS là dòng mới ra lò, sản phẩm này là dành riêng để vát mép các loại thép không gỉ, và các vật liệu cứng.



Model TAG Pro 18 cũng có sẵn các phiên bản upside-down

Máy vát mép thép tấm Model Pro 18

độ dày tấm 1/4" - 1 1/2" (6mm đến 38mm)

Độ rộng cạnh vát lớn nhất 18mm

Model TAG Pro 18 là loại máy vát mép di động phổ biến nhất của chúng tôi, chuyên vát mép thép tấm. Đây là loại tự động, tự đẩy phôi khi vát mép loại thép lá nhỏ, hoặc một khi máy được định vị trên tấm thép lớn, máy sẽ chạy dọc theo mép cạnh thép tấm mà không cần thêm sự can thiệp nào của người vận hành.

Góc vát chuẩn từ 22.5 đến 550, không cần thêm phụ kiện.

Trang bị động cơ hai cấp tốc độ, cho phép người vận hành máy giảm tốc độ tùy theo vật liệu gia công, do đó làm tăng đáng kể tuổi thọ của dụng cụ cắt khi vát mép thép không gỉ và các vật liệu khác.



Model TAG Pro 28 cũng có sẵn các phiên bản upside-down

Máy vát mép thép tấm Model Pro 28

độ dày tấm 3/8" - 2" (8mm đến 51mm)

Độ rộng cạnh vát lớn nhất 28mm

Model Pro 28 là loại tự động, tự đẩy phôi, giúp tiết kiệm thời gian và tiền bạc vì bề mặt góc vát rất sạch sẽ cho việc hàn ghép và không bị biến dạng vì nhiệt.

Máy vát được cạnh các tấm dạng cung tròn, dạng tấm cong,... của các bộ trao đổi nhiệt, bồn áp suất,...

Trang bị động cơ hai cấp tốc độ, cho phép người vận hành máy giảm tốc độ tùy theo vật liệu gia công, do đó làm tăng đáng kể tuổi thọ của dụng cụ cắt khi vát mép thép không gỉ và các vật liệu khác.



Model HS50 là phiên bản 2 in 1 (2 plate beveling machines in one)

TAG Plate Bevel Pro HS50

độ dày tấm 3/8" - 3" (8mm đến 70mm)

Độ rộng cạnh vát lớn nhất 62mm

Model Pro HS50 Là loại máy vát mép thép di động, tốc độ cao, mạnh mẽ nhất thế giới. Khả năng vát mép thép tấm dày 70mm, bề rộng cạnh vát 50mm, góc vát từ 15° đến 60°, khả năng vát cạnh lớn, trên tấm thép nặng,...

Máy có chức năng vát mặt trên hoặc mặt dưới của tấm thép nhờ vào trang bị giá đỡ 3D độc đáo.

Sử dụng đầu dao tốc độ cao, lưỡi cắt tungsten carbide, HS50 cho ra một cạnh vát rất đẹp, hoàn hảo để hàn thẩm mỹ, như ứng dụng tấm thép lát sàn, bệ tên lửa.

ĐỒ GÁ KẸP, CĂN CHỈNH MỐI NỐI ỐNG HÀN

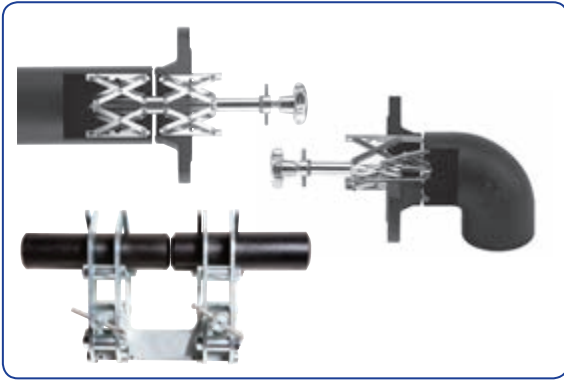

Nhện kẹp căn chỉnh định tâm mối nối ống, kiểu gá trong Kiểu gá trong 10mm - 940mm

Đồ gá chuyên dụng chuyên căn chỉnh mối nối hỗ trợ việc hàn đính, hàn ống.

Thao tác và căn chỉnh: chỉ cần một người. Đơn giản, nhanh, chính xác.

Thiết kế kiểu chân nhện, gá trong dùng để gá kẹp căn chỉnh mối nối Fit-up ống với ống, với mặt bích, co chữ T, bầu giảm, khớp nối,...

Ống đường kính trong: từ 10 mm đến 940mm.

Trang bị hệ thống khoá độc đáo để người vận hành thực hiện căn chỉnh chính xác đúng kỹ thuật dung sai khi đấu nối và ăn khớp để hàn đính, hàn theo quy trình hàn.

Tiết kiệm thời gian, tiết kiệm nhân công, tăng hiệu suất công việc và độ chính xác.



Đồ gá kẹp ống màu đỏ

Kiểu kẹp ngoài 1" - 12"

Đồ gá chuyên dụng chuyên kẹp ống, căn chỉnh cố định mối nối hỗ trợ việc hàn đính, hàn ống.

Thao tác và căn chỉnh: chỉ cần một người. Đơn giản, nhanh, chính xác.

Có 3 kích cỡ khác nhau cho các ống từ 1 inch đến 12 inch đường kính ngoài.

Ứng dụng: kẹp cố định 2 ống với nhau, cố định ống với bích, ống với co cút, với co chữ T, với bầu giảm,...

Chân kẹp và đai ốc làm bằng thép không gỉ, nên kẹp cố định được các loại ống thép thường, ống thép không gỉ mà không cần phụ kiện nâng cấp và tránh được nhiễm bẩn ống.



Đồ gá kẹp ống màu vàng

Kiểu kẹp ngoài 1" - 14"

Loại này cao cấp hơn loại kẹp đỏ, được chế tạo từ vật liệu thép tôi cường lực và phạm vi kẹp ống có đường kính lên đến 14 inch.

Được trang bị viên bi bằng thép không gỉ được lắp sẵn bên dưới đầu bu lông chूंng chूंng.

Ứng dụng: dùng để kẹp ống thép không gỉ và tránh được nhiễm bẩn ống.

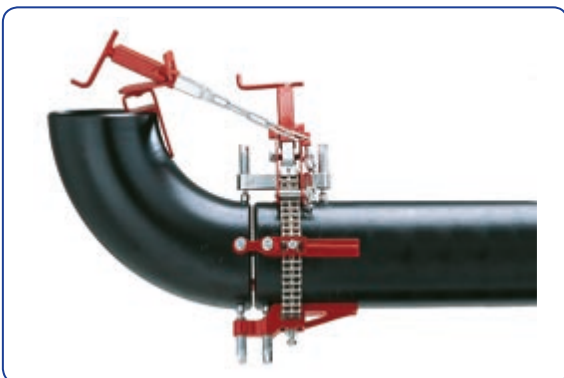

Đồ gá kẹp ống kiểu xích đơn

Kiểu kẹp ống đường kính ngoài 1" - 72"

Gồm 02 loại: loại sử dụng cho ống thép không gỉ và loại ống thép carbon.

Được thiết kế để hỗ trợ kỹ sư hàn: gá kẹp căn chỉnh mối nối hàn kỹ thuật.

Đặc tính gọn nhẹ, dễ sử dụng nhưng chắc khoẻ, dùng để căn chỉnh và định dạng ống, định hình bóp ống.

Chân gá kẹp có thể đặt vị trí ngang bằng với xích kẹp để đạt độ chính xác căn chỉnh ống trong khoảng thời gian rất ngắn.

Ứng dụng:

Gá kẹp căn chỉnh mối nối hàn ống với hầu hết các phụ kiện khớp ống: Ống với ống, ống với co cút ống, với co chữ T, với mặt bích, với chỏm cầu.

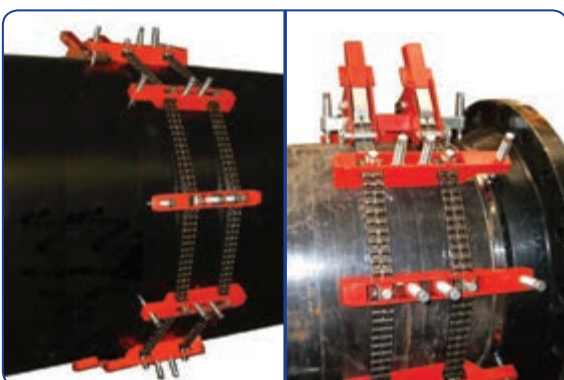

Đồ gá kẹp ống kiểu xích đôi

Kiểu kẹp ống đường kính ngoài 10" - 240"

Là một trong những loại kẹp mạnh và tốt nhất trên thị trường. Được thiết kế để căn chỉnh mối nối ghép hàn và định hình ống và miệng bình, chỏm cầu, bích nối đường kính lên đến 6m, khả năng bóp và định hình ống cho các loại ống độ dày thành ống lên đến schedule 80 và căn chỉnh được tất cả các schedules.

Với thiết kế xích khoá đôi và chân kẹp khoẻ chuyên dụng, đồ gá kẹp của chúng tôi có thể thao tác định hình, căn chỉnh cho hầu hết các công việc khó nhất một cách dễ dàng.

Đồ gá được chế tạo bằng thép không gỉ hoặc thép carbon, đi kèm là thùng đựng bền chắc, có màu sắc nhận dạng.

GIÁ ĐỠ ỐNG TIÊU CHUẨN CHÂU ÂU (CE)



Giá đỡ ống 03 chân

Là một trong những loại tốt nhất trên thị trường, giá cạnh tranh, thiết kế với cấu tạo tiết diện hình hộp chắc chắn và an toàn.

Là giải pháp hiệu quả, kinh tế cho việc nâng hạ đỡ ống.

Khả năng đỡ ống kích cỡ: 1" - 12" (Tùy chọn lên tới 24")

Khả năng đỡ ống khối lượng: 1,5 Tấn / 1585kg / 3500lbs

Độ cao giá đỡ có thể điều chỉnh: 710 - 1220mm / 27.5" - 48"

Giá đỡ đi kèm với một đầu bộ đỡ kiểu V chống trượt, hoặc kiểu đầu có thể gắn thêm bánh xe, con lăn để xoay, trượt ống thép, tấm thép.



Giá đỡ ống 03 chân xếp gọn di động

Thiết kế kiểu 03 chân xếp gọn, dễ dàng cất giữ và di chuyển, có cấu tạo kiểu tiết diện hình hộp, có độ cứng cáp và hiệu quả như loại giá đỡ ống cố định.

Khả năng đỡ ống kích cỡ: 1" - 12" (Tùy chọn lên tới 24")

Khả năng đỡ ống khối lượng: 1,5 Tấn / 1585kg / 3500lbs

Độ cao giá đỡ có thể điều chỉnh: 710 - 1220mm / 27.5" - 48"

Bộ đỡ ống của chúng tôi có các lựa chọn như slip-on hoặc kiểu có thể thay thế đầu đỡ ống để phù hợp xoay trượt ống và di chuyển ống và tấm thép.

Chi phí hiệu quả, an toàn, siêu gọn nhẹ và chuyên nghiệp.



Giá đỡ ống chân kép

Tùy chỉnh được độ cao.

Đầu đỡ ống tự định tâm và chức năng khóa giữ ống đúng vị trí.

Khả năng đỡ ống kích cỡ: 2" - 36"

Khả năng đỡ ống khối lượng: 2.4 Tấn / 2400kg / 5290lbs

Độ cao điều chỉnh: 730 - 1220mm / 29" - 48"

Ở đầu các bánh con lăn trang bị móc xoay và gối đỡ hỗ trợ di chuyển cả ống thép ko gi và carbon.



Giá đỡ, vận chuyển ống kiểu Quattro

Giá đỡ ống kiểu Quattro là giải pháp vận chuyển ống nặng cỡ lớn.

Khả năng đỡ ống kích cỡ: 1" - 36"

Khả năng đỡ ống khối lượng: 2,2 Tấn/2265kg/5000lbs

Độ cao điều chỉnh: 610 - 1120mm / 24" - 44"

Chuyển ống vòng quanh phân xưởng hoặc công trường mà không cần phải dùng xe nâng hoặc cầu.

Mặt bộ đỡ có trang bị phụ kiện xoay và truyền động.

Bánh xe có chốt khóa an toàn.

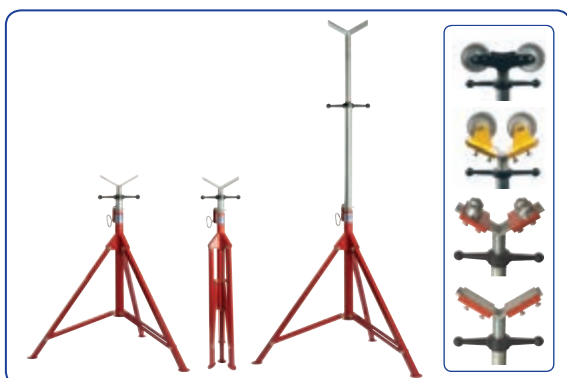

Giá đỡ ống chân cao

Giá cao 6ft (1,800mm), chân xếp lại được cho phép nhà chế tạo ống đặt giữ ống tại vị trí an toàn cao 1,800mm.

Khả năng đỡ ống kích cỡ: 1" - 12"

Khả năng đỡ ống khối lượng: 0.45 Tấn / 450kg / 1000lbs

Độ cao điều chỉnh: 990 - 1800mm / 39" - 72"

Kiểu xếp gọn, tay cầm cho phép di dời dễ dàng nơi không gian chật hẹp và tay chữ T phía dưới mặt đỡ với chức năng khóa mở chân giá đỡ để tối thiểu rung lắc giá.

GIÁ ĐỠ ỐNG VÀ GIÀN CON LĂN CHUẨN CHÂU ÂU (CE)



Giá đỡ ống 3 chân xếp gọn kiểu ê tô xích kẹp

Là loại đơn giản nhưng hiệu quả trong việc xích kẹp các ống cỡ nhỏ.

Khả năng xích đỡ ống kích cỡ: ½" - 6"

Chiều cao: 910mm / 36"

Sử dụng tại công trường hoặc tại xưởng.



Giá đỡ, lăn xoay ống Mega

Dùng để đỡ và lăn xoay ống.

Kiểu thiết kế hài hoà kết hợp nét đẹp giữa các dòng phổ biến loại giá đỡ ống và chân giá đỡ ống. Các con lăn hạng nặng loại tân tiến hiện nay trên thị trường.

Khả năng đỡ ống kích cỡ: 4" - 60"

Khả năng đỡ ống khối lượng: 3 - 8 tấn / 3000kg - 8000kg / 6600lbs - 17600lbs

Đỡ được ống đường kính lớn, dày, nặng nhưng vẫn cho phép điều chỉnh độ cao vừa vặn bằng cách điều chỉnh thanh kim loại kép acme size 1½".

Chức năng tháo con lăn ống và sử dụng như giá đỡ ống khối V.



Giá đỡ gắn trên bàn hoặc gắn dưới sàn

Dùng để xoay ống, vận chuyển ống, hoặc có thể sử dụng tùy chọn kiểu đầu bi lăn. Các Con lăn vật liệu nylon cũng có sẵn khi ứng dụng cho ống thép không gỉ, vật liệu đẹp để tránh việc bị nhiễm bẩn trong quá trình sử dụng.

Gồm 4 loại kiểu mặt đỡ phù hợp cho các cỡ ống từ 2" đến 48".

Khả năng đỡ ống kích cỡ 2 đến 48"

Khả năng đỡ ống khối lượng 2.4 tấn / 2400kg / 5290lbs



Bộ xoay ống, quay ống

Loại tự động và bán tự động

Khả năng xoay ống nặng tối đa: 1 tấn / 1000kg / 2200lbs

Khả năng quay ống: 115 đến 500mm / 4" - 20"

Tốc độ con lăn quay: 0.2 đến 2m / phút

Trọng bộ bao gồm (1 bộ động cơ + 1 bánh dẫn hướng) kèm theo chân đạp điều khiển và điều chỉnh tốc độ vô cấp.

Động cơ điện: 220v hoặc 110v.

Ứng dụng rộng rãi nhất trong các xưởng, nhà máy chế tạo.



Bộ đỡ và giàn con lăn vận chuyển ống

Con lăn truyền động đòn bẩy và kẹp dầm hạng nặng

- Gồm 12 cấu hình khả năng vận chuyển ống nặng từ 1 đến 10 tấn.
- 03 kích cỡ cho đường kính ống từ 2" đến 60"
- Bánh xe Urethane có gắn ổ bi
- Dễ dàng thay thế bánh xe bằng cách tháo lắp bu lông trong ít phút
- Thay đổi từ giàn con lăn vận chuyển sang bộ đỡ ống chỉ ít phút
- Sử dụng được cho loại vật liệu thép không gỉ

DỤNG CỤ VẬN CHUYỂN ỐNG CHUẨN CHÂU ÂU (CE)



Xe đẩy ống và giá đẩy 2 bánh di động

Phương pháp vận chuyển ống xung quanh công trường một cách đơn giản và an toàn.

Xe đẩy ống cung cấp một giải pháp an toàn để vận chuyển ống có chiều dài lên tới 6.1m, nặng khoảng 450kg quanh xưởng hay trên công trường một cách dễ dàng, tránh hư hại ống do kéo lê trên mặt đất. Giá đẩy 2 bánh di động được sử dụng trong nhiều lĩnh vực khác nhau, cho phép vận chuyển ống bằng sức người. Hiện mới chỉ áp dụng với ống nhẹ loại dưới 31.8 kg nhưng là giải pháp tốt để xử lý vấn đề về ống. Với cách xử lý sáng tạo và dây đai bánh cóc cho phép người vận hành nâng ống từ sàn tới xe nhẹ nhàng. Pipe Buggy tiêu chuẩn với bánh xe tự.

	Xe đẩy ống	Xe ngựa đẩy ống
kích cỡ ống	1" - 12" (25mm - 323mm)	1" - 20" (25mm - 500mm)
Khả năng tải ống	450kg / 990lbs	1,000kg / 2,200lbs
độ dài ống Max.	6.1m (20')	7.3m (24')



Cáp móc ống và giá treo ống

Cáp móc ống và giá treo ống là cách hiệu quả để vận chuyển ống được thiết kế đặc biệt cho các dự án lắp đặt đường ống

- Bền, phủ lớp 90a urethane được thiết kế sử dụng đa mục đích
- Trang bị ổ bi chống ma sát
- Bề rộng 4" x đường kính 4.5"
- Dây thừng kích cỡ ¾"
- Bánh xe ròng rọc để xoay ống nhẹ nhàng



Dụng cụ đánh dấu, vạch dấu, phác thảo và làm khớp

Vạch dấu giúp đánh dấu đảm bảo dung sai, tiết kiệm vật liệu, chính xác

TAG cung cấp toàn diện về đo lường, đánh dấu và các công cụ phác thảo phục vụ công việc lắp đặt ống, mối ghép hàn. Gồm: băng keo, vạch dấu đường viền, bộ điều chỉnh kết hợp, bộ căn tâm, căn chỉnh bích, đánh dấu bán kính, dẫn hướng nung và đá xà phòng.

Rotary Earth Clamps là công cụ đơn giản, hiệu quả để loại bỏ chỉ xoắn và rối khi phơi quay. Cung cấp một cách ổn định cho hàn quanh ống/ theo chu vi ống và mối ghép hàn, loại bỏ lỗi khuyết tật khi hàn gây ra bởi trọng lực.

MÁY MÀI ĐIỆN CỰC VONFRAM



Máy mài điện cực Tungsten loại xách tay

Là loại di động, cầm tay, rất thân thiện môi trường

Các mũi điện cực Vinfram của máy hàn TIG và plasma được mài lại một cách chất lượng.

Máy Handy Point Plus được trang bị bộ lọc bụi thay thế được, bảo vệ người vận hành và môi trường, ngăn bụi có hại sản sinh trong quá trình mài điện cực.

Sử dụng điện: 110v hoặc 220v.



Máy mài điện cực và cắt điện cực model Pro Point Plus

Mài điện cực tối ưu cho máy hàn Tig và plasma

Model này được phát minh theo kiểu mài ướt, một cách thân thiện, kinh tế nhưng mài hoàn hảo và chính xác góc điện cực, nhờ đó nó hoàn hảo cho máy hàn TIG & Plasma.

Thiết kế đi kèm thùng chứa tự động gom các thành phần bụi độc hại và loại bỏ chúng nhờ vào hệ thống xả tách biệt. Mài ướt lạnh kết hợp với bánh mài kim cương tốc độ cao đảm bảo rằng điện cực Tungsten luôn được đánh bóng và bề mặt nhẵn. Máy được cấp kèm theo bánh cắt dùng để cắt điện cực ngắn bằng 10mm hoàn hảo trong các hệ thống hàn Orbital.

Sử dụng điện 110v hay 220v.

DỤNG CỤ XÔNG KHÍ TRỢ LOẠI BỎ TẠP KHÍ OXYGEN TRONG QUY TRÌNH HÀN ỐNG THÉP KHÔNG GỈ

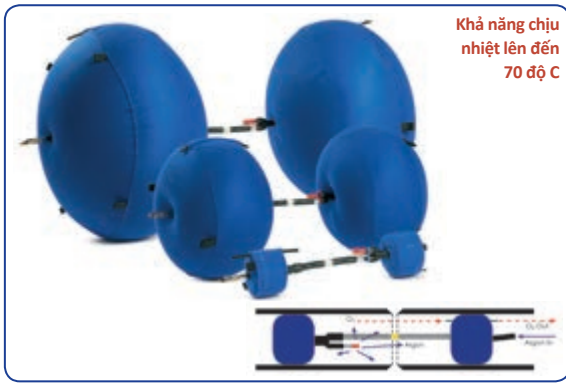

Khả năng chịu nhiệt lên đến 70 độ C

Túi xông khí trợ thương hiệu TAG

2" - 24" (50 - 610mm)

Hệ thống xông khí đường ống được thiết kế để rút ngắn thời gian và giảm thiểu chi phí tiêu hao khí. Gồm 2 túi khí chuyên dụng. Sử dụng khí trợ (vd: Argon) để thổi phình túi khí để túi bám chặt vào ống để chặn cô lập 2 đoạn ống tại khu vực mối nối ghép hàn.

Sau khi khí trợ đã xông chiếm đầy khu vực ống ghép hàn, thì khí Oxy và tạp khí bị đẩy ra và thoát ra ngoài theo lỗ thoát thiết kế chuyên dụng để đảm bảo khu vực hàn "sạch sẽ" trước khi bắt đầu hàn.

Túi xông khí có thể lấy ra dễ dàng, sau khi ngừng cấp khí. Túi sẽ xẹp xuống. Sử dụng kết hợp với đồng hồ đo Oxygen thương hiệu TAG để giám sát khối lượng Oxygen tại khu vực hàn. Với trang bị này, cho phép các thợ hàn có thể tạo ra các mối hàn có chất lượng cao trong thời gian rất ngắn và không bị oxy hóa, ăn mòn,...



Khả năng chịu nhiệt lên đến 250 độ C

Túi xông khí trợ siêu tốc thương hiệu TAG

8" - 80" (190 - 2044mm)

Hệ thống xông khí đường ống loại cao cấp được thiết kế để rút ngắn thời gian và giảm thiểu chi phí tiêu hao khí.

Các bóng bơm hơi được đặt trong vật liệu chịu nhiệt, thiết kế độc đáo của hệ thống này là thời gian xông khí được giảm xuống nhờ tiết diện thiết kế.

Túi cho size ống 8" hay 80" cũng dễ dàng được thu gọn lại để tái sử dụng sau khi xì hơi, thậm chí tại các khúc uốn và khủy!

Nhanh, tiêu hao lượng khí tối thiểu, đảm bảo chất lượng hàn và quy trình hàn,...

Rapid Purge là giải pháp cho các thợ hàn ống hàn khi chất lượng mối hàn được đảm bảo theo quy trình. Sử dụng kết hợp với đồng hồ đo Oxygen thương hiệu TAG để giám sát khối lượng Oxygen tại khu vực hàn.

Với trang bị này, cho phép các thợ hàn có thể tạo ra các mối hàn có chất lượng cao trong thời gian rất ngắn và không bị oxy hóa, ăn mòn,...

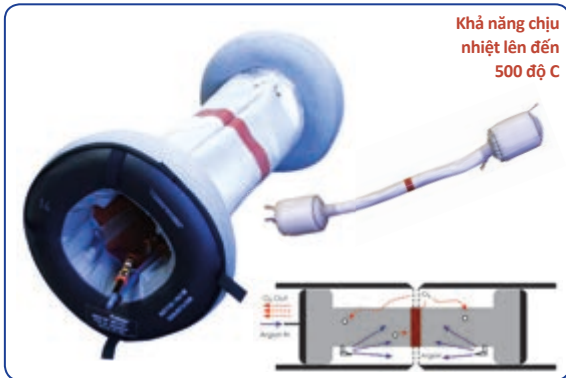

Khả năng chịu nhiệt lên đến 500 độ C

Túi xông khí trợ chịu nhiệt cao thương hiệu TAG

2" - 80" (50 - 2044mm)

Tất cả loại túi xông khí ở trên đều có loại chịu nhiệt cao. Được thiết kế để sử dụng trong môi trường nhiệt độ cao khi hàn ống. Các loại này có thể chịu nhiệt lên tới 350°C (572°F) trong 24 giờ hoặc tới 500°C trong thời gian ngắn.

Giống như loại tiêu chuẩn, loại chịu nhiệt này cũng có sẵn các túi xông cho các ống có đường kính từ 2" đến 80" (50 đến 2044mm).

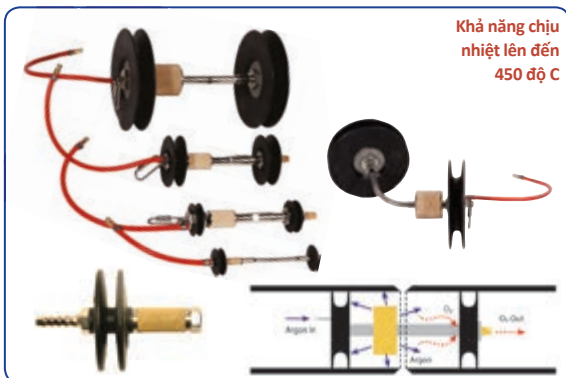

Khả năng chịu nhiệt lên đến 450 độ C

Bộ xông khí trợ kiểu phớt chặn kép thương hiệu TAG

½" - 12" (16 - 320mm)

Là loại tiên tiến nhất được thiết kế để giảm cả lượng khí trợ được sử dụng và thời gian bơm khí vào. Khí được khuếch tán trong buồng thông qua bộ khuếch tán một chiều nối với lỗ trực cứng, hoặc lỗ kiểu trực mềm, lỗ trực lò xo bện và tạp khí oxygen bị đẩy thoát ra từ bộ đĩa thoát phía ngoài.

Kiểu thiết kế và nguyên lý này giúp giảm thiểu nguy cơ nhiễu và lẫn oxy trong buồng hàn trong suốt quá trình hàn, thời gian xông khí cực ngắn.



Khả năng chịu nhiệt lên đến 300 độ C

Bộ xông khí trợ kiểu Gas Cylinder Purge

14" - 24" (350 - 620mm)

Cho loại cỡ ống đường kính từ 350 đến 620mm.

Gồm 2 phớt chặn chịu nhiệt, chịu 300°C trong vòng 1 giờ.

Thời gian xông khí trợ cực ngắn chỉ 1½ - 2½ phút cho toàn bộ kích thước 14" - 24".

Được thiết kế với các bóng kéo - đẩy cho phép dễ dàng kéo rút ra khỏi lòng ống thẳng, hay các khúc ống cong, khủy ống.

Việc cô lập khu vực xông khí, giúp tiết kiệm tiêu hao khí trợ vì không cần phải xông khí toàn bộ ống được hàn.

ĐỒNG HỒ ĐO, GIÁM SÁT HÀM LƯỢNG KHÍ OXYGEN TRONG QUY TRÌNH XÔNG KHÍ TRƠ



Đồng hồ đo hàm lượng khí Oxy trong quy trình xông khí trơ

Model 100SC Khả năng tự hiệu chuẩn

Dãy đo lượng Oxy cấp chính xác 100 phần triệu (100ppm = 0.01%)

Dạng cầm tay nhỏ gọn, mạnh mẽ, mức năng lượng thấp, khả năng đo mức Oxy tới 0.01% (100 phần triệu). Thích hợp cho ứng dụng hàn ống vật liệu khác nhau.

Trang bị một cảm biến cải tiến và tính năng tự hiệu chỉnh, để tăng độ chính xác và tốc độ hiển thị thông số thực trên màn hình.

Giúp giảm đáng kể cả việc sử dụng lượng khí trơ tiêu hao và thời gian xông khí.



Model: Pro 5 Weld Purge Monitor

Thiết bị đo khí Oxy kỹ thuật số cầm tay chính xác nhất.

Dãy đo được 0.0005% (5ppm)

Handy Purge Pro 5 là Rolls Royce của loại đồng hồ đo giám sát hàm lượng Oxy trong khí quyển đạt cấp 5ppm.

Là đồng hồ không thể thiếu để đo hàm lượng oxy trong kỹ thuật hàn titan, hàn orbital.

Pin có thể sạc lại.

Trọng lượng nhẹ, hình dáng tinh tế.



Model: Pro Purge 1 Weld Purge Monitor

Thiết bị đo khí Oxy kỹ thuật số cầm tay chính xác nhất. Dãy đo được 0.00005% (0.5ppm)

Là loại máy đo không thể thiếu trong kỹ thuật hàn kỹ thuật cao.

Sử dụng nhiều trong: công nghệ bán dẫn, hạt nhân, dược, năng lượng, sửa, thực phẩm, thức uống,...

Những ngành mà đòi hỏi tiêu chuẩn hàn kỹ thuật cao khắt khe.

Pro Purge 1 Weld Purge Monitor đo chính xác ở cấp độ 0.5 ppm.

DỤNG CỤ BỊT CHẶN ỐNG



Dụng cụ bịt chặn ống kiểu ép nở

½" - 72" (13 - 1800mm)

Kiểu đầu ép vật liệu thép, nhôm, nylon

Dùng để bít nút/xả ống tạm thời ở đầu ống hoặc cuối hệ thống đường ống.

Bịt kín nước, khí và một số ứng dụng khác trong hệ đường ống mới hoặc hệ thống ống đang làm việc nhưng cần được sửa chữa.

Có sẵn nhiều loại khác nhau phù hợp cho cỡ ống từ ½" to 72".

Có loại đặc biệt cho ứng dụng Test áp.



Túi bít ống dạng bơm khí

2" - 80" (50 - 2035mm)

Kiểu dáng và kích cỡ của nút hơi đa dạng, thích hợp cho tất cả các ứng dụng. Được làm từ bóng cao su tự nhiên bao bọc bằng polyurethane không thấm nước phủ ni lông (hoặc nomex chịu nhiệt/kevar mix) để ngăn ma sát và tĩnh điện. Đặt trong ống khi cần xông khí trơ trong quy trình hàn.

Bằng cách bơm và xả khí các nút hơi có thể chèn và lấy ra khỏi đường ống một cách dễ dàng.



Hãng MAUS Ý hàng đầu lĩnh vực nông ống Là hãng đứng đầu châu Âu và toàn cầu từ năm 1961

Tất cả sản phẩm được thiết kế và sản xuất trực tiếp tại Maus

MAUS cung cấp trọn bộ từ giải pháp đơn giản như cục nông ống, máy nông cho đến giải pháp toàn diện tự động hoàn toàn, trực tiếp đến tay người sử dụng, đơn vị bảo trì, nhà sản xuất và chế tạo các bộ trao đổi nhiệt, lò hơi, lò nung, bộ sấy...

Đối tượng khách hàng

Các nhà máy, các công ty dịch vụ sửa chữa bảo trì, các nhà sản xuất chế tạo ngành nghề: Mía đường, giấy, dược, sữa, thực phẩm, thủy sản, nước đá, ... Lò hơi, trao đổi nhiệt, bình ngưng, bộ sinh hàn, điện lạnh, giàn lạnh... Ngành dầu khí (ONSHORE, OFFSHORE), giàn khoan, nhà máy lọc dầu, ...

Nhà máy khí, nhiệt điện, thủy điện, đạm phân bón, hoá chất, ... Đóng tàu, hải quân, quân đội,...

Các dự án đặc biệt,..

Thiết bị và dụng cụ cho bộ trao đổi nhiệt, lò hơi và gia công mặt sàn ống,...



Tube Expanders

Chúng tôi, công ty TAG-PIPE UK tự hào với số lượng lớn lưu kho sẵn tại VIỆT NAM toàn bộ các loại nông nút ống chất lượng cao, thương hiệu MAUS Italy. Với kho dự trữ lớn, khách hàng sẽ nhận được dịch vụ giao hàng ngay, xem và xài thử miễn phí. Tất cả model từ loại kiểu nông ngắn, nông dài, nông loe, nông cuốn mép, loại 3 bi nông, loại 5 bi, loại điều chỉnh nông sâu,... thậm chí một vài kiểu nông đặc biệt được thiết kế theo yêu cầu đơn đặt hàng,...

Với sự hợp tác của 2 thương hiệu lớn TAG-PIPE UK & MAUS Italy, chúng tôi có thể cung cấp trọn bộ giải pháp và trang thiết bị cho công việc ống Tube và ống Piping.

Trọn bộ máy nông ống với chức năng điều khiển, cài đặt trước lực nông

Máy hoạt động bằng điện, hoặc khí nén, thủy lực, dầu cao áp,...

Loại thường, loại bán tự động và loại tự động hoàn toàn. Loại di động, loại đặt tại chỗ trung tâm CNC đa năng. Tính năng cài đặt trước lực nông mong muốn. Tự động dừng và trả về sau khi đạt lực nông cài đặt. Chạy tuần hoàn, hoàn toàn tự động..



Portable tube rolling



Semi-automatic tube rolling



CNC Automatic tube rolling



Máy nong ống dẫn động bằng khí nén, cài đặt trước lực nong Model Minirol Máy nong chạy khí, nhỏ gọn, dễ sử dụng, hiệu suất cao (5 giây nong xong ống). Cài đặt trước lực nong mong muốn. Tự động dừng, trả về sau khi đạt đến lực nong cài đặt trước. Nong ống kích cỡ từ 6.3 đến 19mm ($\frac{1}{4}$ to $\frac{3}{8}$ "), Ứng dụng: ống bộ sinh hàn, giàn lạnh, bình ngưng, bộ trao đổi nhiệt,...



Model Macrol sử dụng tại xưởng/ hiện trường. Phù hợp cho các nhà chế tạo, đơn vị sửa chữa bảo dưỡng bộ trao đổi nhiệt, ống mặt sàn,... Nong ống loại từ 19 to 58mm ($\frac{3}{4}$ to $2\frac{1}{4}$ ") Ứng dụng: nhà máy lọc hoá dầu, hoá chất,...



Model Masterol máy nong chạy khí. Khả năng xoay 360°, vuông góc. Là dòng thiết bị chuyên dụng cho ngành lò hơi, sử dụng được tại vị trí chật hẹp. Nong được ống đến 101.6mm (4")

Máy nong ống chạy điện, cài đặt tùy chỉnh trước lực nong mong muốn



Model Portro 401

Phù hợp để nong ống đường kính OD từ $\frac{1}{2}$ " up to $1\frac{1}{2}$ " (from 12,7 up to 38,1 mm)

Gọn nhẹ, mạnh mẽ, hiệu suất cao.

Bộ điều khiển xách tay nhẹ nhàng, sử dụng đơn giản, chính xác cao.

Hiển thị lực nong, cài đặt trước đường kính nong,...

Máy nong ống loại bán tự động Model Quadrol 90x & MATEX phù hợp để nong ống OD từ 9.5 to 76mm

Maus đã nghiên cứu, thiết kế và sản xuất loại máy này dựa trên kinh nghiệm hơn 50 năm trong lĩnh vực nong ống. Máy sử dụng đơn giản, chính xác cao. Loại trục dẹt, và trục cứng tầm với dài, bán kính hoạt động rộng,... Cài đặt và hiển thị được tham số: Lực nong, thời gian nong, thời gian tạm dừng, thời gian khởi động lại, đếm số lần nong, chạy chu kỳ lặp tuần hoàn,...



Quadrol 90x



Matex



Hydrol

Máy nong ống thủy lực

Thiết kế tinh gọn, sử dụng tại xưởng hoặc tại hiện trường. Loại 01 đầu nong hoặc 02 đầu nong, điều khiển độc lập, tác vụ nong độc lập trên cùng 01 bộ nguồn thủy lực và bộ điều khiển. Trang bị bộ điều khiển lực nong điện tử, cài đặt trước được lực nong mong muốn. Giá trị lực nong được điều phối bởi việc cài đặt điều chỉnh áp suất trên bộ điều khiển thủy lực. Có remote điều khiển kiểu 3 nút nhấn (start/reverse/emergency stop), phù hợp cho vị trí chật hẹp.



Model Hydrol 20.1

Bộ nguồn thủy lực Model Hydrol 20.1, đây là bộ não điều khiển một máy nong. Được trang bị tính năng linh hoạt cài đặt trước lực nong mong muốn. Có bánh xe đẩy và remote điều khiển.



Bộ nguồn thủy lực Model Hydrol 40.2

Lái được cùng lúc 02 máy nong, tác chiến độc lập hoàn toàn. Khả năng điều chỉnh tốc độ, lập trình, chu trình nong tuần hoàn, điều khiển lực nong kỹ thuật số.



Nong ống bằng dầu thủy lực Model HYDREX 5003

Máy nong này lý tưởng để làm nở đoạn ống dài chỉ với 01 lần nong duy nhất. Thay thế cho kiểu máy nong cổ điển, tốn kém thời gian. Là giải pháp tốt để nong nhanh đoạn ống để ống tiếp xúc hết với độ dày mặt sàn, trước khi hàn. Ứng dụng cho mặt sàn dày hơn 100mm hoặc cần nong 01 đoạn dài hơn 100mm chỉ với 01 lần nong duy nhất.

Máy hàn ống với mặt sàn chòm ống bằng phương pháp hàn TIG Orbital

Là giải pháp hoàn hảo để hàn ống với mặt sàn bằng máy hàn hoàn toàn tự động, chu kỳ lập chính xác cao, tự động định vị vị trí hàn. Khả năng lập trình, khai báo tham số hàn, vị trí chính xác nhờ vào bộ điều khiển lập trình CNC. Hoạt động trên hệ điều hành Window đa nhiệm



Semi-Automatic Model Giotto: là loại bán tự động. Chuyên dụng cho các nhà chế tạo mặt sàn hàn ống lò hơi, bộ trao đổi nhiệt,...



Automatic CNC Model MA TIG500: Trang bị bộ buồng xông khí trơ Gas 1, Gas 2.

Máy KATTEX đa năng Là loại máy đục đảo có bằng sáng chế

PRE-Welding: Model Katex Fix & MaFix400. Loại máy này dùng để định vị và đính cố định nhanh ống vào mặt sàn một cách chính xác hỗ trợ việc hàn ống đúng vị trí mong muốn.



Quick Tube Cutters

Phiên bản Katex và Katex LTP là loại cắt nhanh đoạn nong ống không để lại phôi.

Cắt được ống lên đến 101.6mm ống lò hơi.

Các loại máy rút đầu ống và rút nguyên ống



Model Grippul: Việc rút và tháo đầu ống chỉ trong vài giây: Vận hành bằng thủy lực. Kiểu xách tay gọn nhẹ.



Model Onlypul: là máy rút nguyên ống, gọn nhẹ, dẫn động bằng thủy lực, bán tự động.



Runpul: là máy rút ống tự động hoàn toàn, tốc độ cao Thao tác đơn giản, gọn nhẹ, hiệu suất cực cao.

Máy làm sạch mặt sàn ống: MAUS cung cấp đa dạng kiểu máy làm sạch bên trong và bên ngoài mặt sàn chum ống.

Dụng cụ đo đường kính lỗ trong: Được thiết kế để phục vụ công việc đo lỗ mặt sàn, đường kính lỗ trong của ống trước và sau khi nong.

Các dụng cụ cho việc chuẩn bị gia công mặt sàn ống: Mũi khoan, mũi doa, mũi làm rãnh (làm chỉ ống).

Dụng cụ phay tiện cắt ống, dụng cụ dẫn hướng luồng ống



Trung tâm gia công CNC (Công nghiệp 4.0)

Là loại máy chuyên dụng để sản xuất mặt sàn ống bộ trao đổi nhiệt.

Tự động nong.

Tự động phay tiện khoả mặt.

Tự động gia công rãnh

Tự động hàn ống với mặt sàn

(Sử dụng phần mềm giao tiếp MAUSCAM để thiết kế CAD và lập trình CNC)



Baffletech Twin 2000

Máy CNC loe miệng lỗ vách ngăn bộ trao đổi nhiệt hoàn toàn tự động.

Bao gồm 02 đầu loe ứng dụng cho vách ngăn kích thước lên đến 2000 mm (78 inch).

Máy hàn mặt sàn ống với mặt sàn bằng phương pháp TIG Orbital, công nghệ CNC: Loại máy bán tự động và hoàn toàn tự động, lập trình điều khiển CNC. Phù hợp cho ống 10mm đến 76mm cho việc sản xuất và đại tu bình ngưng, bộ trao đổi nhiệt, lò hơi, bộ sinh hàn,...



Cầu rút mặt sàn chuyên dụng Model Mef Express ON-SHORE

Aerial quick connecting bundle puller "on shore".

Cầu rút mặt sàn The Mef express là loại chuyên dụng dùng để rút nhanh mặt sàn bộ trao đổi nhiệt trong các nhà máy lọc dầu. Được thiết kế và sản xuất hoàn toàn bởi MAUS Italia.

Với cầu treo thủy lực chuyên dụng, các nhà máy lọc dầu có thể dễ dàng rút ra và lắp lại sau khi đại tu mà không cần tốn quá nhiều thời gian.



Cầu rút mặt sàn chuyên dụng Model MEF Express ON OFFSHORE

Là loại đặc biệt chuyên dụng, sử dụng OFFSHORE tại giàn khoan dầu, tàu dầu FPSC,...



MEF Mobil

Xe chuyên dụng đa năng rút mặt sàn chum ống.

Có remote điều khiển, tự động định vị vị trí để rút mặt sàn.

Xe có hệ thống nâng hạ, kéo rút và vận chuyển dễ dàng.

Xe dễ dàng tiếp cận và thao tác tại vị trí chật hẹp.



Máy cưa mặt sàn chum ống hiệu suất cao

Trong suốt giai đoạn bảo trì, có thể cưa cắt một phần ống hoặc toàn bộ ống với mặt sàn.

Loại máy này, có thể cưa cắt từng ống với mặt sàn, hoặc có thể cưa cắt hàng loạt tất cả các ống.

ĐỐI TÁC CỦA CHÚNG TÔI...



PIPE EQUIPMENT SPECIALISTS



THIẾT BỊ VẬN HÀNH BẰNG TAY VÀ VẬN HÀNH TỰ ĐỘNG

Chúng tôi hân hạnh giới thiệu đến quý vị, công ty PES (Chuyên về thiết bị cho ngành ống BVBA) là công ty con của TAG-PIPE trụ sở tại Bỉ.

PES đã được tham gia trong một chương trình không ngừng nghiên cứu và phát triển việc cung cấp thiết bị hàn tự động và hàn thủ công và các hệ thống chuyển động bánh răng để phục vụ ngành công nghiệp hàn, phủ và tráng phủ theo nhu cầu đang theo chiều hướng thay đổi nhanh.

PES có cộng tác với một số công ty hàng đầu thế giới tương ứng với lĩnh vực mạnh của họ để mời chào các công việc đào tạo, tư vấn, các giải pháp tích hợp trọn gói.

PES là nhà sản xuất, nhà thiết kế, nhà cải cách và cũng là nhà tích hợp chuyên về giải pháp thiết bị tự động và thủ công cho các phân xưởng chế tạo và các dịch vụ tại công trường.

www.PES-EUROPE.com



PIPE & INDUSTRIAL TOOLS

THIẾT BỊ CHẰNG BUỘC ỐNG

Chúng tôi hân hạnh giới thiệu công ty B&B Pipe and Industrial Tools LLC là công ty kết nghĩa của TAG-PIPE trụ sở đặt tại Houston, Texas, USA.

B&B đã tham gia trong dịp hoạt động hợp tác kinh doanh của TAG-PIPE, tuy nhiên, sản phẩm chuyên dụng của B&B là Pipe Rigging Rollers and Slings được cung cấp tại thị trường Nam Mỹ và Bắc Mỹ bởi TAG-PIPE.



www.BBPIPETOOLS.com



THIẾT BỊ PHỤC VỤ NGÀNH NỒI HƠI, BỘ TRAO ĐỔI NHIỆT VÀ MẶT SÀN ỐNG

TAG-PIPE vinh dự là nhà phân phối độc quyền của hãng MAUS Italia tại Anh Quốc. Chuyên dụng cụ nông ống cho ứng dụng nông ống trong quá trình bảo trì hoặc sản xuất nồi hơi, bộ trao đổi nhiệt, bộ ngưng tụ, bộ sinh hàn, mặt sàn ống,...

Các sản phẩm bao gồm:

- Dụng cụ nông ống
- Máy nông ống
- Dụng cụ cắt ống và máy cắt ống
- Máy lăn ống
- Dụng cụ rút ống, máy rút ống
- Công nghệ hàn ống và hàn mặt sàn ống
- Thiết bị vận chuyển, cắt, bóp mặt sàn ống,...



www.MAUSITALIA.IT



PIPE EQUIPMENT SPECIALISTS LTD

CÁC SẢN PHẨM BAO GỒM:

MÁY VÁT MÉP ỚNG THÉP

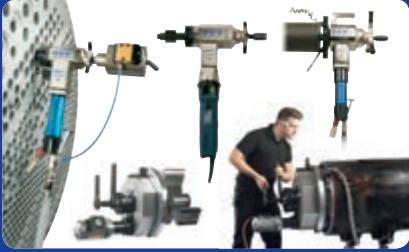

MÁY CẮT ỚNG THÉP



DỤNG CỤ KẸP & CẢN CHỈNH ỚNG



GIÁ ĐỠ ỚNG VÀ XE CHUYỂN ỚNG



DỤNG CỤ KHỬ KHÍ HỖ TRỢ HÀN ỚNG



MÁY VÁT MÉP THÉP TẮM



Bắc Mỹ

Châu Âu

Châu Á

Trung Đông

Nam Phi

Ấn Độ

Hồ Chí Minh

Nam Mỹ

Úc



Trụ sở chính

TAG PIPE EQUIPMENT SPECIALISTS LTD
Unit 15 & 16 Grendon Industrial Estate, Grendon Underwood,
Aylesbury, Buckinghamshire, HP18 0QX England

Tel: +44 (0)1869 324 144 E-mail: sales@tag-pipe.com

www.TAG-PIPE.com



Văn phòng tại Việt Nam

TAG PIPE EQUIPMENT SPECIALISTS LTD
Khu Đô Thị Celadoncity, Diamond ALNATA,
Căn hộ SKY VILLA P1.2.13, Số 36 Đường Bờ Bao Tân Thắng,
Phường Sơn Kỳ, Quận Tân Phú, TPHCM.

Mob: +84 (0)919.517.018 E-mail: tinh@tag-pipe.com

www.TAG-PIPE.com

Các chi nhánh nước ngoài



Chi Nhánh ở Mỹ

TAG PIPE EQUIPMENT SPECIALISTS INC
527 Michigan Street, South Houston
Houston, Texas 77587, USA

Tel: +1 713 660 1427

E-mail: sales-usa@tag-pipe.com



Chi Nhánh ở Châu Âu

TAG PIPE EQUIPMENT SPECIALISTS BVBA
Mosten 13, 9160 Lokeren
Belgium

Tel: +32 486 46 62 93

E-mail: sales-europe@tag-pipe.com



Chi Nhánh ở Trung Đông

TAG PIPE EQUIPMENT SPECIALISTS FZE
Al Ittihad Street, P.O. Box 3763
Dubai, United Arab Emirates

Tel: +971 (0)50 680 3107

E-mail: sales-me@tag-pipe.com



Chi Nhánh ở Ấn Độ

TAG PIPE EQUIPMENT SPECIALISTS PVT
Plot No. PAP 3, D 3 Block,
Chinchwad, Pune 411 019

Tel: +91 20 6573 4333

E-mail: sales-india@tag-pipe.com



Chi Nhánh ở Châu Á

TAG PIPE EQUIPMENT SPECIALISTS PTE
Yinhe Bridge West, Beichen District
Tianjin, China

Tel: +86 139 2001 5417

E-mail: sales-asia@tag-pipe.com

Chính sách của công ty chúng tôi là cải tiến không ngừng. Các sản phẩm có thể thay đổi hoặc điều chỉnh khác với hình ảnh minh họa.

Copyright © 2019 TAG PIPE EQUIPMENT SPECIALISTS LTD, All rights reserved.

VIETNAMESE PRODUCT SUMMARY_002